



美泰克

# 除濕機

## 使用說明書

---

適用型號：MDE30 / MDE45

感謝您選購本除濕機，操作前，請仔細閱讀本使用說明書，  
並妥善保存，以備將來參考。

# 目錄

重要安全資訊 .....	2
操作說明 .....	3
使用除濕機 .....	5
清潔與維護保養 .....	7
故障排除 .....	8
收納與存放 .....	9
電路圖 .....	9
產品規格 .....	9
代理商資訊 .....	10

## 重要指示

在未完全閱讀這些指示之前，不可安裝和使用除濕機。

這將幫助您最佳化您的除濕機的操作。

應切實遵守以下的建議和指示：

1. 因機器包含冷媒，因此必須以直立擺放的方式使用。
2. 將機器拆封後，將機器直立擺放以讓冷媒穩定，並等待 2 小時後再使用。
3. 本產品不得與日常廢棄物一同棄置。

本產品應棄置於當地授權的電器及電子產品回收處理地點。

4. 此電器不得安裝在洗衣間。
5. 此電器應依照國家配線法規安裝，且必須放置在使插頭易於取用的位置。
6. 如果電源線損壞，必須由製造商、代理商或合格人員來更換，以免發生任何危險。
7. 首次操作前，請先將腳輪從水箱中取出裝上機器底部，詳細安裝說明請參閱附在水箱外側的單張說明書。

若未遵守這些指示，可能會損壞該機器，並且使保固失效。



# 重要安全資訊

## 使用前，請閱讀所有的指示

---

### 警告！

為了您的安全，必須遵守本手冊中的資訊，以減少火災、觸電或人身傷害的風險。

### 安全注意事項

---

在使用本除濕機時，務必遵守基本安全預防措施，包括：

- 操作產品時務必採用與機身銘牌上所標示之相同的電壓、頻率和額定值的電源。
- 當任何產品會被兒童或身障者使用或與之靠近時，就近的監控是必要的。不要讓兒童將它當成玩具使用。
- 任何產品若發生電源線或插頭損壞，或產品故障或掉落後或出現任何形式的損壞時，切勿操作。將完整的產品送回購買處進行檢查、維修或更換。
- 切勿將本除濕機插上有缺損的插座。
- 為了避免電路跳電，本機器不得使用延長線。
- 在開啟本機器的電源前，請確保除濕機已正確連接。在機器操作中，切勿將之側面放倒。
- 務必將之保持在直立擺放的位置，以避免對機器造成任何損害。
- 在不使用時或清洗之前，請關閉電源並將插座上的插頭拔下。
- 不要將電源線放置在地毯下。
- 切勿將本機安裝在陽光直射處。
- 避免讓兒童攀爬除濕機。
- 要開啟您機器的電源時，務必使用控制面板上的開關。
- 除濕機正在運轉時，切勿拔下插頭，不然可能會損壞電子電路。
- 在插上插座或正在使用時，機器上方切勿放置任何物品，且不可用布或衣物將之覆蓋。
- 請勿將物品放置在此產品上方或讓物體阻礙進氣口或排氣口，或將之放在靠近牆壁或窗簾等附近運轉。
- 使用非產品經銷商推薦使用或出售附件或配件時，可能會造成人身或財產的危害或傷害。
- 將暖風排氣口周圍的區域保持足夠的清潔，並確保暢通。
- 本產品僅供正常的居家 / 家庭使用。
- 維修作業必須由合格的維修部門進行。
- 除非有人負責安全監督或指示使用，否則本產品不可供身體、感官或精神能力有障礙的人或缺乏經驗知識的人（包括兒童）使用。應看顧好兒童以確保他們不會玩耍該產品。

# 操作說明

2 小時或 4 小時預約  
啟動 / 關閉指示燈

風扇高、中、低轉速  
指示燈

滿水指示燈，顯示需要將水箱中  
的水倒掉，或水箱位置異常

連續除濕指示燈

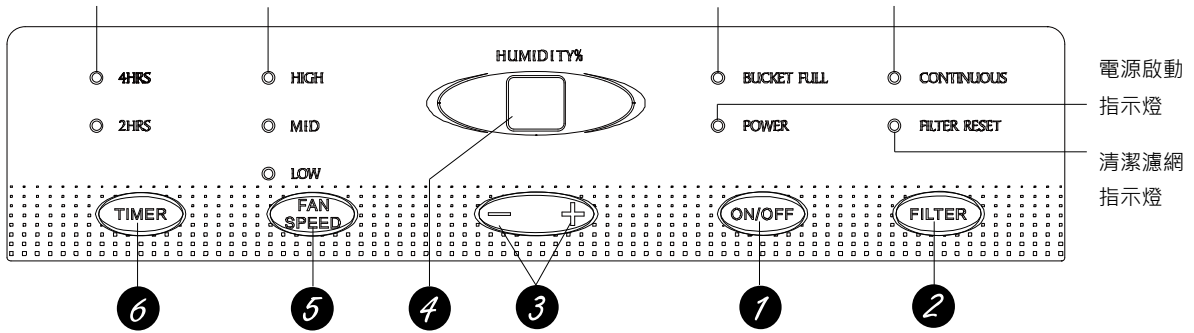

## 控制按鈕

註：當滿水指示燈閃爍時，控制按鈕無法設定。

### 1 開 / 關 (ON/OFF)

按下此按鈕可啟動和關閉除濕機。

### 2 濾網重置(Filter)

每 250 小時的操作後，清潔濾網的指示燈將亮起，提醒您清潔濾網。請取出濾網進行清潔。按下此按鈕關閉清洗濾網的指示燈。請參閱保養和清潔章節。

### 3 濕度設定控制(Humidity Setting)

濕度值可以在 35%RH ( 相對濕度 ) 到 80%RH ( 相對濕度 ) 的範圍內進行設定，每次按鍵以 5% 增減之；若螢幕顯示 CO 代表連續運轉模式。

-設定所需濕度後，若室內濕度高於設定濕度，壓縮機將啟動除濕。

-當除濕至室內濕度已低於設定溼度，壓縮機將停止運轉。

註：如果選擇 CO ( 連續運轉 ) 模式，除濕機將以最大的除濕設定連續運轉 ( 如果有連接排水管 )，或直到水箱已滿。

若要空氣更乾燥，按下 “-” 按鈕，並設定為較低的百分比值 ( % )。

若要空氣更潮濕，按下 “+” 按鈕，並設定為較高的百分比值 ( % )。

當您第一次使用除濕機時，請將濕度控制在 45% 或 50%。讓除濕機有至少 24 小時的時

間來達成所需濕度。

如果空氣仍然比所設定的更潮濕，請將濕度設定成較低的設定值，或選擇連續運轉進行最大除濕運轉。

本機器由於保護電路裝置，設有 3 分鐘的延滯特性。為了延長壓縮機的工作壽命，在停電或斷電的情況下，在電源恢復後壓縮機會等到機器運轉 3 分鐘之後才會啟動。

### 4 LED 顯示幕(Display)

進行設定時，所顯示的是濕度設定選擇值 35%~80%；再顯示的則是實際的環境濕度。

### 5 風速(Fan Speed)

控制風扇轉速。

按下此按鈕可選擇風扇高、中、低轉速。

將風扇轉速設定為高速 ( High ) 可產生最大的除濕效果。當濕度已經降低時，且您想要安靜的運轉時，可將風扇控制鈕設定為中速 ( Mid ) 或低速 ( Low )。

### 6 定時功能(Timer)

機器啟動後，可選擇 2 小時或 4 小時的定時模式運轉，運轉時間到，機器自動關機。若是在待機狀態下，設定 2 小時或 4 小時的定時模式運轉，則可用來預約啟動機器。

註：預約開機功能，需先於運轉狀態下設定濕度，當設定濕度低於環境濕度，預約時間到時，才會啟動除濕功能；反之，則不啟動。

## 其他功能

---

### 滿水指示燈

待機狀態下，當水箱可準備清空時、或當水箱被取出或未裝回適當的位置時會亮起。開機狀態下，3分鐘後燈才會亮起。

### 警示聲

開機狀態下，如果水箱已滿或未裝回水箱超過三分鐘時，警示聲就會響約 10 秒鐘，提醒您要清空並裝回水箱。

### 自動關機

水箱已滿時、或當水箱取出或未裝回適當的位置時，水位控制開關會停止除濕。

### 自動除霜

若蒸發器管結霜時，壓縮機會停止運轉而風扇會繼續運轉，直到結霜消失。

### 停電自動復歸

在停電或斷電的情況下，在電源恢復後，本機器將自動重新啟動，並以最後一次使用的設定運轉。

# 使用除濕機

第一次使用除濕機時，請讓機器連續運轉 24 小時。

## 除濕機操作原理

水氣、潮濕的空氣被吸入冷卻的除濕機盤管。空氣中的水分在盤管上凝結並滴入水箱（或流經水管和排水管）。

乾燥、潔淨的空氣流經冷凝器被加熱後，從側面出風格柵排出進入房間。

除濕機運轉時，周圍的空氣變得較暖和，這是正常的現象。

## 智慧自動除霜設計

若蒸發器管結霜時，壓縮機會停止運轉而風扇會繼續運轉，直到結霜消失。

在除霜模式下，風扇馬達仍正常運轉，而壓縮機會停止運轉。

## 選擇擺放位置

除濕機若在空氣不流通的地下室使用，除濕效果可能不彰顯。

- 請勿在戶外使用。

本除濕機僅適於室內居家使用。本除濕機不得作為商業或工業用途。

- 本除濕機應放置在平坦、水平且足以支撐其機器水箱滿水位重量的堅固地板上。
- 請在四周機器預留至少 12~18 英寸(30~45 公分)的空間，以獲得良好的空氣流通（在進風處，應距離牆壁 40 英寸，約 1 公尺）。
- 將除濕機放在可能結霜的地方，會降低其性能。
- 在圖書或貴重物品存放處使用除濕機，可以防止其受潮而損壞。
- 在地下室使用除濕機，可以幫助防止物品受潮而損壞。
- 除濕機必須操作在封閉的區域，才會最有效果。
- 關閉房間所有的門、窗和其他對外的開口，能提升除濕效果。
- 您的機種可能會與圖中所示有所不同。

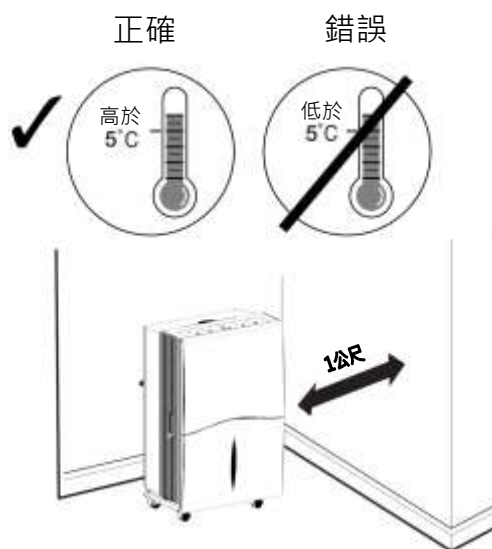

註：除濕機有裝配腳輪，以幫助您方便擺放，但只能在光滑、平整的表面上移動。請勿嘗試將除濕機在地毯上或壓在物體上移動。

註：本除濕機適用於 5°C~35°C 的環境溫度。

# 使用除濕機

請務必確保除濕機水箱鎖定到位。

## 清除已收集的水

要清除已收集的水有 2 種方式：

1. 使用水箱。當水箱被取出時，本機器將自動停機。清空並裝回水箱。

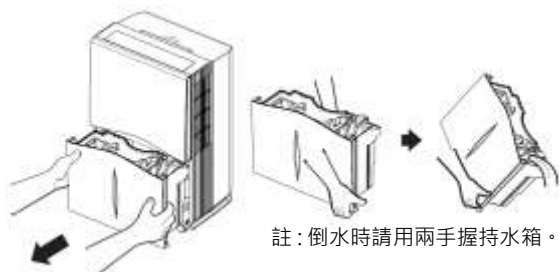

**重要事項：**如果使用水箱集水，請勿同時使用水管。若連接水管時，水會排至地板上，而不會流經水管進入水箱。

註：

- 當機器正在運轉中或剛停止時，請勿取出水箱。否則，可能會導致水從排水盤滴下。
- 水箱應裝回定位、並固定，以便除濕機操作。
- 這僅是簡化的原理，請參考實際產品為準。

2. 使用水管。使用澆花水管可以自動將水清空、流入浴室或排水溝。請使用附有 3/4 英吋美規螺牙接頭之排水管(需另選購)

1. 從機器的正面取下水箱。
2. 打開機器側面的排水管蓋。

3. 將水管旋入水管接頭的噴嘴上，再依需要的長度，將水排到浴室或排水溝。



機器側面

4. 將水箱裝回到機器上。

註：水箱應裝回定位、並固定，以便除濕機操作。

**注意：**在使用連續排水的選項時，請確保水管沒有任何阻塞物，且可向下排水。請將水管頂部的排水門向下壓，以確保其向下排水。

不正確安裝或使用水管，可能會使水箱的水滿溢而導致本機器停機。如果停機的發生原因是由於水箱已滿，請清空水箱。



## 水位

水箱已滿時、或當水箱取出或未裝回適當的位置時，除濕機會停止除濕。

水箱必須裝回適當的位置除濕機才能正常運轉。如果水箱未裝回適當的位置，指示燈會亮起且除濕機不會運轉。

# 清潔與維護保養

在清潔之前，請關閉除濕機電源，將插頭從牆上的電源插座拔下。

## 外殼與側面出風格柵

清理外殼：

請使用水和溫和的清潔劑。請勿使用漂白水。

清理側面出風格柵：

請使用家用吸塵器的吸頭配件或刷子。

## 水箱

**清潔：**請每隔幾個星期清潔一次水箱，以防止黴菌和細菌生長。將水箱裝一些乾淨的水，並加入少許溫和的清潔劑。攪拌水箱中的水、倒出並以清水沖洗乾淨。

註：請勿使用洗碗機來清洗水箱。

**取出：**取下水箱並將水倒掉。

**裝回：**將水箱滑入裝回除濕機。

註：水箱應裝回定位、並固定，以便除濕機操作。

這僅是簡化的原理，請參考實際產品為準。

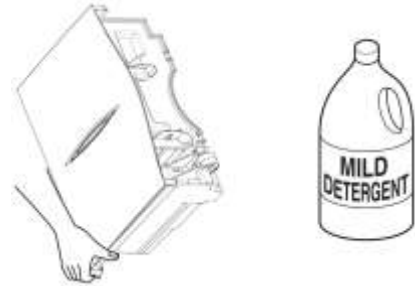

## 奈米銀離子空氣濾網

應至少每運轉 250 小時，若必要，可更頻繁地檢查並清潔空氣濾網。

※ 每 250 小時的操作後，清潔濾網的指示燈將亮起，提醒您清潔濾網。請取出濾網進行清潔。清洗濾網並安裝好後，請按下濾網重置按鈕，以熄滅清洗濾網指示燈。

**取出：**請按下右圖示的兩個按鈕，然後抽出濾網。

**清潔：**用溫和肥皂水清洗濾網。以清水沖洗濾網、風乾，然後再裝回。

**裝回：**將濾網裝回除濕機。

註：切勿將濾網放入自動洗碗機沖洗或清洗。

**▲ 注意：**不要在沒有濾網時讓除濕機運轉，會累積髒污並影響機器的性能。

按鈕



註：避免使用洗碗機清洗濾網。這僅是簡化的原理，請參考實際產品為準。

■ 您的機種可能會與圖中所示有所不同。



# 故障排除

問題	可能的原因	解決辦法
除濕機無法啟動	除濕機插頭已拔掉。	<ul style="list-style-type: none"> <li>● 確保除濕機的插頭已完全插入插座。</li> </ul>
	除濕機已經達到了預先設定的濕度值或水箱已滿。	<ul style="list-style-type: none"> <li>● 除濕機會在左述兩種狀況之一發生時自動關閉。請切換到較低的濕度設定或清空水箱，並裝回適當位置。</li> </ul>
	水箱未裝回適當的位置。	<ul style="list-style-type: none"> <li>● 水箱應裝回定位、並固定，以便除濕機操作。</li> </ul>
	電力失效。	<ul style="list-style-type: none"> <li>● 有保護時間延遲 ( 最多可達 3 分鐘 )，以防止壓縮機過載跳脫。基於此原因，機器重新開啟後 3 分鐘內可能無法正常啟動除濕。</li> </ul>
除濕機無法如預期將空氣乾燥	沒有足夠的時間來除去濕氣。	<ul style="list-style-type: none"> <li>● 第一次安裝時，請讓它有至少 24 小時的時間來達到所需的乾燥程度。</li> </ul>
	氣流受限制。	<ul style="list-style-type: none"> <li>● 確保濕機的前後沒有被窗簾、簾幕或家具阻擋。請參閱「選擇擺放位置」一節。</li> </ul>
	骯髒的濾網。	<ul style="list-style-type: none"> <li>● 請參閱保養和清潔章節。</li> </ul>
	濕度控制的設定值可能設定得不夠低。	<ul style="list-style-type: none"> <li>● 若要空氣更乾燥，按下「-」鈕，並設定為較低的百分比值 ( % ) 或 CO ( 連續 ) 模式，以獲得最大除濕效果。</li> </ul>
	門窗未緊閉。	<ul style="list-style-type: none"> <li>● 檢查所有的門、窗和其他開口是否緊閉。</li> </ul>
	烘衣機可能會將潮濕的水氣排到室內。	<ul style="list-style-type: none"> <li>● 將除濕機安裝在遠離烘衣機處。烘衣機應將空氣排到外部。</li> </ul>
	室內的溫度過低。	<ul style="list-style-type: none"> <li>● 要將濕氣移除，最好是在室溫較高的情況下。較低的室內溫度會減少水分的移除率。此機種設計的適用環境溫度需高於 5°C。</li> </ul>
除濕機運轉過頭	要除濕的區域過大。	<ul style="list-style-type: none"> <li>● 除濕機的容量可能不足。</li> </ul>
	門和窗戶開啟。	<ul style="list-style-type: none"> <li>● 關閉所有對外的門窗。</li> </ul>
盤管出現結霜	除濕機最近有啟動過，或室內溫度低於 5°C。	<ul style="list-style-type: none"> <li>● 這是正常現象。結霜通常會在 60 分鐘內消失。請參閱「自動除霜」一節。</li> </ul>
控制按鈕無法設定	在一個固定的設定值下，壓縮機會關閉，風扇會自動繼續運轉約 3 分鐘。	<ul style="list-style-type: none"> <li>● 這是正常現象。等待約 3 分鐘後，再根據您的需要設定風扇。</li> </ul>
風扇有噪音	空氣通過風扇時會發出空氣流動的聲響。	<ul style="list-style-type: none"> <li>● 此為正常現象。</li> </ul>
地板上積水	水管連接處可能鬆脫。	<ul style="list-style-type: none"> <li>● 請檢查水管連接處。請參閱「清除已收集的水」一節。</li> </ul>
	想使用的水箱集水，但水管仍連著。	<ul style="list-style-type: none"> <li>● 如果想使用的水箱集水，請拔下水管。請參閱「清除已收集的水」一節。</li> </ul>

# 收納與存放

當您長期不使用本機器時，我們建議您採取以下措施在良好的條件下來存放該機器：

- 請確保沒有水殘留在水箱中，並拔除排水水管。
- 取下電源線和插頭並將之收好。
- 清潔該機器，並將之包裝好以遠離灰塵。

# 電路圖

適用型號: MDE30 / MDE45

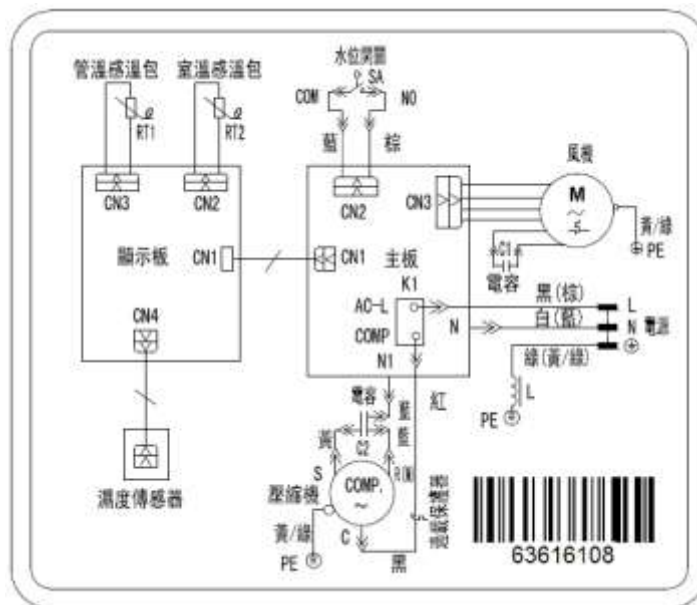

# 產品規格

型號	MDE30	MDE45
額定電壓	115V	115V
額定頻率	60Hz	60Hz
額定消耗電功率	335W	520W
除濕力(27°C, 60%RH)	15L/D	23L/D
適用環境溫度	5°C-35°C	5°C-35°C
產品淨重	15kg	17kg
產品尺寸	H523 x W343 x D270 mm	
水箱容量	5L (約在 4.2L 時會自動停機)	
註: 規格以實際產品的機身銘牌為主		

# 進口廠商資訊

---

進口廠商：台灣惠而浦股份有限公司

地 址：台北市新生南路 1 段 56 號 10 樓

電 話：0800-258-558

官 網：<http://www.whirlpool.com.tw>



66166532

